

Válečkový řetěz standardní s U-unašečem

1-řadý, 2-řadý, s navulkanizovaným U-unašečem

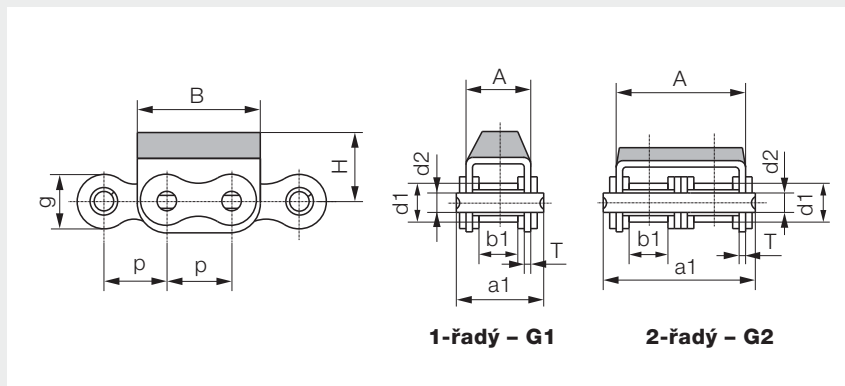

Technická data

- pryž: NBR, béžová, 80° Shore A +/-5
- G1 – 1-řadý řetěz
- G2 – 2-řadý řetěz

Materiál

- zušlechtná ocel

Označení	Rozteč p	Šířka b1 min.	Váleček Ø d1 max.	Čep Ø d2 max.	a1 max.	Rozměry U-unašeče					Pevnost při přetržení [N] min.	Hmotnost v kg/m	Obj. kód	Jedn.
						g max.	A	B	H	T				
08 B-G1	12,70	7,75	8,51	4,45	20,0	11,8	14,6	24,2	12,3	1,60	18.000	1,19	552896	m
10 B-G1	15,88	9,65	10,16	5,08	23,2	14,7	16,8	30,0	17,0	1,60	19.000	1,62	552903	m
12 B-G1	19,05	11,68	12,07	5,72	25,7	16,0	19,6	36,0	21,0	1,85	29.000	2,01	552901	m
16 A-G1	25,40	15,75	15,88	7,92	37,2	24,0	27,5	46,0	20,0	2,42	42.000	3,97	552902	m
16 B-G1	25,40	17,02	15,88	8,28	39,7	21,0	29,1	49,0	21,4	1,60	58.000	3,83	552904	m
20 B-G1	31,75	19,56	19,05	10,19	48,0	26,4	36,0	57,0	27,0	3,50	85.000	6,19	552915	m
24 B-G1	38,10	25,40	25,40	14,63	61,6	33,2	47,0	72,6	34,0	4,50	160.000	11,25	552852	m
08 B-G2	12,70	7,75	8,51	4,45	34,3	11,8	28,4	24,2	12,3	1,50	32.000	2,07	552897	m
10 B-G2	15,88	9,65	10,16	5,08	39,7	14,7	33,3	30,0	17,0	1,50	44.500	2,56	552900	m
12 B-G2	19,05	11,68	12,07	5,72	45,3	16,0	39,1	36,0	16,0	1,85	57.800	3,21	552908	m

Poznámky k objednávce

- všechny rozměry uvedeny v mm

Příslušenství

Spojovací článek standardní pro válečkový řetěz s U-unašečem

1-řadý, 2-řadý, s navulkanizovaným U-unašečem

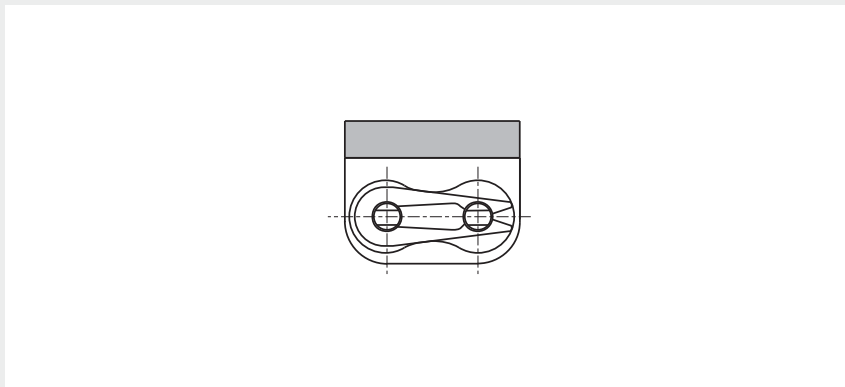

Technická data

- pryž: NBR, béžová, 80° Shore A +/-5
- G1 – 1-řadý řetěz
- G2 – 2-řadý řetěz

Materiál

- zušlechťená ocel

Označení	Rozteč p	Pro řetěz	Obj. kód	Jedn.
08 B-G1	12,70	552896	554052	ks
10 B-G1	15,88	552903	554054	ks
12 B-G1	19,05	552901	554056	ks
16 A-G1	25,40	552902	554058	ks
16 B-G1	25,40	552904	554060	ks
20 B-G1	31,75	552915	554062	ks
24 B-G1	38,10	552852	554064	ks
08 B-G2	12,70	552897	554053	ks
10 B-G2	15,88	552900	554055	ks
12 B-G2	19,05	552908	554057	ks

Poznámky k objednávce

- všechny rozměry uvedeny v mm