

### Napínací řetězové kolo

s kuličkovým ložiskem

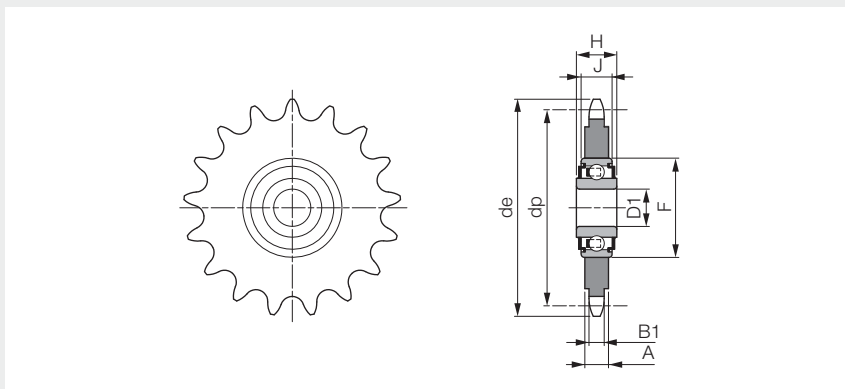

#### Poznámky

- pro válečkové řetězy DIN 8187

#### Technická data

- pracovní teplota: -20 °C až 120 °C
- ložisko nevyžaduje údržbu

#### Materiál

- ocel C45, ložisko z ložiskové oceli

6

Počet zubů	Obchodní označení p x b1	DIN ISO označení	de	dp	B1	A	D1	F	H	J	Hmotnost v kg/ks	ECO Obj. kód	INA Obj. kód	Jedn.
23	8 x 1/8"	05 B-1	62,2	58,75	2,8	7,0	16 <sup>+0,26/+0,13</sup>	40	18,3	12	0,13	554557	T64687	ks
21	3/8" x 7/32"	06 B-1	67,6	63,91	5,3	5,3	16 <sup>+0,26/+0,13</sup>	40	18,3	12	0,15	554558	T18428	ks
22	3/8" x 7/32"	06 B-1	70,6	66,93	5,3	5,3	16 <sup>+0,26/+0,13</sup>	40	18,3	12	0,16	554559	-	ks
18	1/2" x 1/8"	081-1	79,4	73,14	3,0	7,0	16 <sup>+0,26/+0,13</sup>	40	18,3	12	0,18	554560	T18891	ks
15	1/2" x 3/16"	083-1	67,4	61,09	4,5	7,0	16 <sup>+0,26/+0,13</sup>	40	18,3	12	0,16	554561	-	ks
16	1/2" x 3/16"	083-1	71,4	65,10	4,5	7,0	16 <sup>+0,26/+0,13</sup>	40	18,3	12	0,17	554562	-	ks
18	1/2" x 3/16"	083-1	79,4	73,14	4,5	7,0	16 <sup>+0,26/+0,13</sup>	40	18,3	12	0,20	554563	T18892	ks
14	1/2" x 5/16"	08 B-1	61,9	57,07	7,2	7,2	16 <sup>+0,26/+0,13</sup>	40	18,3	12	0,13	313961	-	ks
16	1/2" x 5/16"	08 B-1	69,9	65,10	7,2	7,2	16 <sup>+0,26/+0,13</sup>	40	18,3	12	0,17	554564	T18429	ks
18	1/2" x 5/16"	08 B-1	78,0	73,14	7,2	7,2	16 <sup>+0,26/+0,13</sup>	40	18,3	12	0,22	554565	T18430	ks
14	5/8" x 3/8"	10 B-1	78,2	71,34	9,1	9,1	16 <sup>+0,26/+0,13</sup>	40	18,3	12	0,23	372938	T28509	ks
15	5/8" x 3/8"	10 B-1	83,2	76,36	9,1	9,1	16 <sup>+0,26/+0,13</sup>	40	18,3	12	0,27	554566	-	ks
17	5/8" x 3/8"	10 B-1	93,3	86,39	9,1	9,1	16 <sup>+0,26/+0,13</sup>	40	18,3	12	0,36	554567	T18432	ks
13	3/4" x 7/16"	12 B-1	87,8	79,59	11,1	11,1	16 <sup>+0,26/+0,13</sup>	40	18,3	12	0,34	554568	T64688	ks
15	3/4" x 7/16"	12 B-1	99,8	91,63	11,1	11,1	16 <sup>+0,26/+0,13</sup>	40	18,3	12	0,47	554569	T18434	ks
12	1" x 17,02 mm	16 B-1	109,7	98,14	16,2	16,2	20 <sup>+0,10/-0</sup>	47	17,7	14	0,72	554570	T28510	ks
13	1 1/4" x 3/4"	20 B-1	147,7	132,67	18,5	18,5	25 <sup>+0,10/-0</sup>	52	21,0	15	1,64	554571	T28511	ks

#### Poznámky k objednání

- INA = s kuličkovým ložiskem prémiové kvality
- ECO = s kuličkovým ložiskem "economy" (vyrobeným v Číně)
- všechny rozměry uvedeny v mm